

ШР32П10ЭШ1 вилка блочная

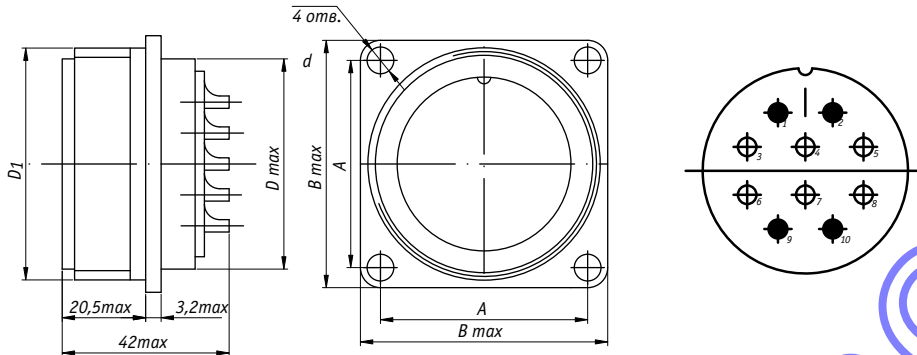

Условный размер соединителя	Размеры, мм				
	A	B	D	D ₁	d
32	32±0,2	40	32	M36x1,5	3,5

Количество контактов **10**

Диаметр контактов **2,5 мм. и 1,5 мм.**

Токовая нагрузка на одиночный контакт диаметром 1,5 мм : **20 Ампер**

Токовая нагрузка на одиночный контакт диаметром 2,5 мм : **35 Ампер**

Токовая нагрузка суммарная на соединитель : **160 Ампер**

Сопротивление контактов диаметром 2,5 мм не более : мОм . **1,0**

Сопротивление контактов диаметром 1,5 мм не более : мОм . **2,5**

Максимальное значение напряжения пост. тока не более: **850 Вольт**

Сопротивление изоляции в нормальных климатических условиях не менее 5000 Мом.

Количество сочленений- расчленений 500.

Диапазон Частот, Гц - 1- 5000.

Диапазон рабочих температур : от минус 60 до плюс 60 градусов.

				Third Angle Projection		MODEL NAME:				
						DRAWING NO.				
						CODE NO.				
						PATH:				
MATERIAL		APPROVED SIGNATURES		DRAWN BY		APPROVED BY	UNIT	m/m	SCALE	1 / 1
FINISHING							Corporate TRIMMER www.trimmer.ru			
TOLERANCES										
VERSION										